

**Редуктор  
баллонный одноступенчатый  
для закиси азота  
ЗАР 6-10-4,5**

**ПАСПОРТ  
ДЖЕТ 381 00 00 00**



## 1 НАЗНАЧЕНИЕ

1.1 Редуктор для закиси азота ЗАР 6-10-4,5 (далее по тексту редуктор) предназначен для понижения давления газа (закиси азота), поступающего из баллона, рампы или газопровода и автоматического поддержания постоянным заданного рабочего давления газа при питании технологического оборудования различного назначения.

1.2 Редукторы изготавливаются климатического исполнения УХЛ2 категории 1 по ГОСТ 15150, но для работы в интервале температур окружающей среды от плюс 5 до плюс 35 °С.

1.3 Пример условного обозначения см. табл.1:

«Редуктор ЗАР 6-10-4,5 ДЖЕТ 381 00 00 00»-редуктор (модели ЗАР 6-10-4,5) баллонный закиси азота одноступенчатый с пропускной способностью 6 м<sup>3</sup>/ч, с предохранительным клапаном настроенным на 0,65 МПа.

## 2 ТЕХНИЧЕСКАЯ ХАРАКТЕРИСТИКА

2.1 Основные технические данные см. табл.1

Таблица 1

Характеристика	ДЖЕТ 381 00 00 00
Наибольшее давление газа на входе, МПа	10
Рабочее давление газа, МПа	0,45
Пропускная способность, м <sup>3</sup> /час.	6
Наибольшее давление срабатывания предохранительного клапана, МПа	0,65
Максимальная температура нагрева корпуса нагревателя при нормальных климатических условиях, не более, С°	—
Масса, не более, кг	0,5
Габаритные размеры, мм	120x100x70

2.2 Присоединительные размеры к баллону и устройству-потребителю указаны в Таблице 2

Таблица 2

Обозначение	Присоединительные размеры	
	Входной штуцер	Выходной штуцер
ДЖЕТ 381 00 00 00	Гайка накидная Сп 21,8	Фитинг Samozzi мод.5081 1/4
-1	Гайка накидная G 3/4-В	Фитинг Samozzi мод.5081 1/4
-2	Гайка накидная Сп 21,8	M16x1,5
-3	Гайка накидная G 3/4-В	M16x1,5
-4	Гайка накидная Сп 21,8	G1/4" (резьба в корпусе)

## 3 КОМПЛЕКТНОСТЬ

3.1 В комплект поставки входит:

Редуктор ЗАР 6-10-4,5 в сборе ДЖЕТ 381 00 00 00

1 шт.

Паспорт ДЖЕТ 381 00 00 00 ПС

1 шт.

## 4 УСТРОЙСТВО И ПРИНЦИП РАБОТЫ

4.1 Внешний вид редуктора показан на рис. 1

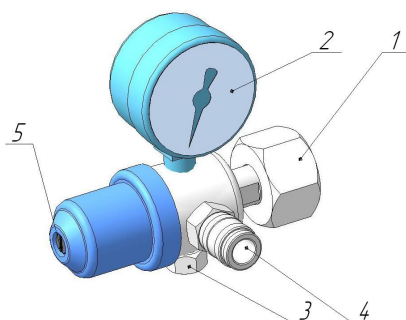

**Рис.1 Редуктор ЗАР 6-10-4,5 ДЖЕТ 381 00 00 00**

1-штуцер входной с накидной гайкой;

2- манометр высокого давления;

3- клапан предохранительный;

4- фитинг самозапирающегося быстроразъёмного соединения мод. 5051 1/1 фирмы SAMOZZI или штуцер M16x1,5 под ниппель;

5 – винт регулировки рабочего давления.

4.2 Понижение давления газа в редукторе происходит путем расширения его при прохождении через зазор между седлом и клапаном в камеру рабочего давления.

4.3 Редуктор присоединяется к баллону входным штуцером при помощи накидной гайки. Газ, пройдя фильтр во входном штуцере, попадает в камеру высокого давления.

Клапан перемещается, и через образовавшийся зазор между клапаном и седлом, газ попадает в камеру рабочего давления. Сила, действующая на мембрану со стороны рабочей камеры, компенсирует силу нажимной пружины и способствует установлению зазора, при котором давление в рабочей камере остается постоянным при различных расходах и входных давлениях газа.

4.4 На редукторе установлен манометр по ГОСТ 2405. Манометр контролирует давление в баллоне.

4.5 Редуктор оборудован предохранительным клапаном, настроенным на срабатывание при давлении в рабочей камере в пределах 0,65 МПа.

4.6 Отбор газа осуществляется через выходной фитинг самозапирающегося быстроразъемного соединения мод. 5051 1/1 фирмы CAMOZZI или выходной штуцер под ниппель соединения сфериконус.

## **5 ЭКСПЛУАТАЦИЯ**

5.1 Перед началом работы внешним осмотром убедиться в отсутствии механических повреждений, исправности манометров (стрелки манометров находятся в положении «0»), наличии прокладки на входном штуцере.

5.2 Установить редуктор на баллон, присоединить к нему необходимое оборудование.

Проверку герметичности проводить, как перед пуском редуктора в эксплуатацию, так и периодически, не реже одного раза в квартал. При нарушении герметичности разъемных соединений необходимо закрыть вентиль баллонный, выпустить газ из редуктора и подтянуть необходимые соединения.

5.3 Периодически, не реже одного раза в квартал, перед началом работы необходимо 2-3 раза принудительно продуть предохранительный клапан. Продувка восстанавливает работоспособность предохранительного клапана (исключает его залипание).

5.4 При возникновении любой неисправности немедленно закрыть вентиль баллонный, выпустить газ из редуктора и устранить неисправность.

5.6 После окончания работы необходимо закрыть вентиль баллонный.

## **6 ТРЕБОВАНИЯ БЕЗОПАСНОСТИ**

6.1 При эксплуатации необходимо соблюдать:

-«Правила устройства и безопасной эксплуатации сосудов, работающих под давлением ПБ03-576-03;

-«Правила безопасности в газовом хозяйстве» ПБ 12-368-00;

-«Правила техники безопасности при эксплуатации электроустановок потребителей»

-«Правила пожарной безопасности в РФ», ППБ 01-03;

-Требования безопасности по ГОСТ 12.2.008.

6.2 Запрещается быстрое открывание маховика клапана баллона при подаче газа в редуктор.

6.3 Не выполнение требований п.6.2 может привести к повреждению мембраны и манометра.

**6.6 Категорически запрещается подтягивание деталей и ремонт редуктора, находящегося под давлением.**

6.7 Запрещается эксплуатация редуктора со снятым фильтром. Попадание инородных тел на клапан редуктора может привести к натеканию.

6.8 После окончания работы закройте вентиль баллона

## **7 ТРАНСПОРТИРОВАНИЕ И ХРАНЕНИЕ**

7.1 Редуктор транспортируется любым видом транспорта.

7.2 При транспортировании необходимо соблюдать правила перевозки груза действующие на транспорте данного вида.

7.3 Условия хранения и транспортирования редукторов – по группе 5 (ОЖ4) ГОСТ 15150.

## **8 ПОРЯДОК ПРЕДЪЯВЛЕНИЯ РЕКЛАМАЦИЙ**

8.1 Претензии принимаются только при наличии паспорта на изделие и акта произвольной формы, составленного при участии представителя предприятия и ответственного за эксплуатацию. В акте должны быть указаны: обозначение изделия, дата продажи, дата обнаружения дефекта, а также обстоятельства, при которых обнаружен дефект и его внешнее проявление. При несоблюдении указанного порядка рекламация не рассматривается.

8.2 Ущерб не возмещается в случае потери или умышленной поломки изделия.

8.3 *При использовании товара не по назначению, а также при эксплуатации его с нарушениями требований руководства по эксплуатации, внесении каких-либо изменений без согласования с предприятием-изготовителем, производитель рекламаций не принимает и претензии не рассматривает.*

## **9 СВИДЕТЕЛЬСТВО О ПРИЕМКЕ**

9.1 Редуктор ЗАР 6-10-4,5 ДЖЕТ 381 00 00 00 \_\_\_ испытан в соответствии с ТУ 3645-003-13071510-06 и признан годным для эксплуатации.

9.2 Отметка о приёмке: \_\_\_\_\_

9.3 Дата выпуска: \_\_\_\_\_

## **10 ГАРАНТИИ ИЗГОТОВИТЕЛЯ**

10.1 Изготовитель гарантирует соответствие изделия требованиям технических условий при соблюдении условий транспортирования, хранения, монтажа и эксплуатации.

10.2 Изготовитель гарантирует нормальную работу изделия в течение 12 месяцев со дня продажи, но не более 18 месяцев с даты изготовления.

## **11. СВЕДЕНИЯ О СЕРТИФИКАЦИИ**

11.1 Сертификат соответствия № С-RU.АГ17.В.18188 от 05.03.2012.

## **ЗАО ПО «ДЖЕТ»**

614025, Пермский край, г. Пермь, ул. Бригадирская, 30  
Почта: 426039, УР, г. Ижевск, ул. Воткинское шоссе, 298  
Телефоны: (3412) 601-535, 601-526, 601-527

Е-mail: [jet@svarkajet.ru](mailto:jet@svarkajet.ru)

<http://www.promjet.ru>